

PUBLISKAIS PAKALPOJUMA LĪGUMS Nr. DMV-21- 65-lī

Par Rīgas pilsētas suņu pastaigu laukumu apsaimniekošanu

*Dokumenta parakstīšanas datums
ir pēdējā pievienotā droša elektroniskā
paraksta un tā laika zīmoga datums
(24.02.2021.)*

Rīgas domes Mājokļu un vides departaments, (turpmāk – Pasūtītājs) direktora p.i. Ingas Gulbes personā, kura rīkojas saskaņā ar Rīgas domes 2011.gada 1.marta saistošo noteikumu Nr.114 “Rīgas pilsētas pašvaldības nolikums” 110.punktu, Rīgas domes 2011.gada 18.janvāra nolikumu Nr.92 „Rīgas domes Mājokļu un vides departamenta nolikums”, Rīgas domes priekšsēdētāja 2021.gada 18.janvāra rīkojumu Nr.RD-21-13-p “Par A. Aļeksejenko atstādināšanu” 4. punktu, no vienas puses un, no vienas puses un

SIA „ASTRA GROUP”, valdes priekšsēdētāja Igora Razživina personā, kurš rīkojas uz statūtu pamata, turpmāk tekstā – Izpildītājs, no otras puses, bet abi kopā turpmāk tekstā – Puses, un katrs atsevišķi – Puse, pamatojoties uz atklātā konkursa „Rīgas pilsētas suņu pastaigu laukuma apsaimniekošana” (identifikācijas Nr.RD DMV 2020/44) rezultātiem, noslēdz šādu līgumu:

1. Līguma priekšmets

1.1. **Pasūtītājs uzdod, bet Izpildītājs apņemas veikt Rīgas pilsētas suņu pastaigu laukuma apsaimniekošanu (turpmāk tekstā – Darbs), atbilstoši šī līguma noteikumiem.**

1.2. Šī līguma 1.1. punktā noteiktais Darbs tiek izpildīts saskaņā ar:

- **pielikumu Nr.1** – „Tehniskā specifikācija”;
- **pielikumu Nr.2** – “Finanšu piedāvājums”;
- **pielikumu Nr.3** – “Atklātā konkursa nolikums” (*pievienots šim līgumam, kā atsevišķa teksta datne*),

kas ir šī līguma neatņemamas sastāvdaļas.

2. Pušu tiesības un pienākumi

2.1. Pusēm savas šajā līgumā noteiktās tiesības jāizmanto un pienākumi jāpilda godprātīgi.

2.2. Puses savstarpēji ir atbildīgas par otram Pusei nodarītajiem zaudējumiem, ja tie radušies vienas Puses vai tās darbinieku, kā arī šīs Puses šī līguma izpildē iesaistīto trešo personu darbības vai bezdarbības, tai skaitā rupjas neuzmanības, ļaunā nolūkā izdarīto darbību vai nolaidības rezultātā.

2.3. Izpildītāja tiesības un pienākumi:

2.3.1. šī līguma ietvaros kvalitatīvi un savlaicīgi veikt visu Darbu ar saviem spēkiem, t.i. ar savām ierīcēm un videi draudzīgiem, kvalitatīviem materiāliem, izmantojot savas profesionālās iemaņas, ar tādu rūpību, kādu var sagaidīt no krietna un rūpīga uzņēmēja šajā līgumā noteiktajā kārtībā un termiņos;

2.3.2. Pasūtītāja objektā ievērot visas normatīvajos aktos noteiktās prasības, kā attiecībā uz darba organizācijas un drošības tehnikas, tā arī attiecībā uz ugunsdrošības, apkārtējās vides aizsardzības un iekšējās kārtības noteikumiem;

2.3.3. veikt Darbu saskaņā ar šī līguma noteikumiem un ievērot Latvijas Republikas likumu, Ministru kabineta noteikumu un citu normatīvo aktu, kas nosaka ar šo līgumu uzdotā Darba veikšanu, prasības, kā arī Pasūtītāja ieteikumus un norādījumus attiecībā uz veicamo Darbu;

2.3.4. pēc Pasūtītāja pieprasījuma sniegt informāciju par Darba izpildes gaitu;

2.3.5. ja Darba veikšanas gaitā tiek atklāts, ka izpildītais Darbs veikts nepieņemamā kvalitātē un neatbilst Pasūtītāja prasībām, novērst norādītos trūkumus par saviem līdzekļiem un Pasūtītāja norādītajā termiņā;

2.3.6. pēc uzdotā Darba pabeigšanas nodot Pasūtītājam atbilstoši šī līguma nosacījumiem izpildītu Darbu. Pēc visa Darba pabeigšanas, nododot paveikto Darbu Pasūtītājam, tiek sastādīts par to attiecīgais Darba pieņemšanas akts, saskaņā ar šī līguma noteikumiem;

2.3.7. brīdināt Pasūtītāju pirms konkrēto darbu sākuma par šajā līgumā neparedzētiem

apstākļiem, kas var ietekmēt Darba izpildi, vienlaicīgi iesniedzot savus priekšlikumus situācijas risinājumam. Pasūtītājs vienpersoniski izlemj jautājumu par risinājumu šajā punktā paredzētajās situācijās;

2.3.8. pēc Darba izpildes par saviem finanšu līdzekļiem sakopt teritoriju, kura tika izmantota šajā līgumā paredzēto Darba veikšanai.

2.4. Pasūtītāja tiesības un pienākumi:

2.4.1. Pasūtītājs pēc Darba pabeigšanas pieņem Darbu no Izpildītāja šajā līgumā noteiktajā kārtībā;

2.4.2. Pasūtītājam ir pienākums norēķināties ar Izpildītāju par šajā līgumā paredzētu, kvalitatīvi izpildītu un pieņemtu Darbu;

2.4.3. Pasūtītājs nav atbildīgs par zaudējumiem, kas var rasties (radušies) trešajām personām Izpildītāja vainas dēļ, ja Izpildītājs neievēro šī līguma 2.3.1., 2.3.2., 2.3.3.punktu noteikumus šī līguma darbības;

2.4.4. Pasūtītājam ir tiesības 20 (divdesmit) darba dienu laikā izteikt Izpildītājam pretenzijas attiecībā uz Darba izpildi un kvalitāti. Pretenzijā Pasūtītājs vai tā 8.1.punktā pilnvarotā persona:

2.4.4.1. norāda Darbā konstatētos trūkumus;

2.4.4.2. nosaka termiņu, kurā Izpildītājam ir pienākums novērst trūkumus Darbā par saviem finanšu līdzekļiem. Pasūtītāja noteiktā termiņa neievērošana tiek kompensēta no Izpildītāja ar līgumsodu 0,1% apmērā no Darba kopējās līgumcenas par katru nokavēto dienu, bet ne vairāk kā 10% no šī līguma summas;

2.4.5. **Izpildītājam jābūt sasniedzamam 24 stundas diennaktī uz sekojošu tālruna numuru: +371 20216875.**

2.4.6. Pasūtītājs ir tiesīgs kontrolēt šī līguma noteikumu izpildi;

2.5. Puses nekavējoties, bet ne vēlāk kā trīs darba dienu laikā no šādu apstākļu konstatēšanas dienas, informē viens otru, ja:

2.5.1. starp šī līguma dokumentiem ir pretrunas;

2.5.2. šī līguma dokumentos sniegtie dati atšķiras no reālajiem apstākļiem;

2.5.3. šī līguma dokumenti ir nepilnīgi vai kļūdaini;

2.5.4. ir mainījušies šī līguma izpildei nozīmīgi apstākļi vai radušies jauni.

2.6. Puses piecu darba dienu laikā rakstveidā informē viena otru par apstākļiem (izmaiņām), kuri var ietekmēt šī līguma būtiskos noteikumus. Ja Izpildītājs 14 (četrpadsmit) kalendāra dienu laikā no dienas, kad viņam ir kļuvuši zināmi apstākļi, kas ļauj prasīt šī līguma izpildes pagarinājumu vai papildus samaksu, nav iesniedzis Pasūtītājam motivētu pamatojumu, Izpildītājs zaudē tiesības uz termiņa pagarinājumu vai papildu samaksu.

3.Līguma summa un norēķinu kārtība

3.1. Atlīdzība par šajā līgumā paveikto Darbu tiek noteikta, kā līgumcena:

3.1.1. **par suņu laukumu Eksporta ielā apsaimniekošanu gadā – 12958.77 EUR** (divpadsmit tūkstoši deviņi simti piecdesmit astoņi euro un 77 centi) un PVN 21% - **2721.34 EUR** (divi tūkstoši septiņi simti divdesmit viens euro un 34 centi), kopā (t.sk. PVN 21%) – **15680.11 EUR** (piecpadsmit tūkstoši seši simti astoņdesmit euro un 11 centi) apmērā. Līgumcenā iekļautas visas izmaksas, kas saistītas ar šī līguma izpildi. Avanss nav paredzēts;

3.1.2. **par suņu laukumu Grīziņkalnā un Ziedoņdārzā apsaimniekošanu gadā – 5743.73 EUR** (pieci tūkstoši septiņi simti četrdesmit trīs euro un 73 centi) un PVN 21% - **1206.18 EUR** (viens tūkstošs divi simti seši euro un 18 centi), kopā (t.sk. PVN 21%) – **6949.91 EUR** (seši tūkstoši deviņi simti četrdesmit deviņi euro un 91 cents) apmērā. Līgumcenā iekļautas visas izmaksas, kas saistītas ar šī līguma izpildi. Avanss nav paredzēts.

3.2. Pasūtītājs nodrošina samaksas veikšanu 1 (vienu) reizi mēnesī par faktiski padarīto Darbu 20 (divdesmit) kalendāro dienu laikā pēc Pušu parakstītā un apstiprinātā Darba pieņemšanas akta un uz tā pamata izrakstītā maksājuma dokumenta (rēķina) saņemšanas no Izpildītāja.

3.3. Pasūtītāja apstiprinātais Darba pieņemšanas akts ir pamatojums Izpildītāja rēķina iesniegšanai par Darba apmaksu.

3.4. Samaksu par izpildīto Darbu izdara, pārskaitot naudas līdzekļus Izpildītāja bankas norēķinu kontā. Pierādījums attiecīgu norēķinu (samaksas) veikšanai, saskaņā ar šo līgumu, ir maksājuma uzdevums ar bankas atzīmi par atbilstošas naudas summas pārskaitīšanu uz Izpildītāja bankas kontu.

3.5. Rēķina formāts un iesniegšanas kārtība:

3.5.1. Izpildītājs sagatavo grāmatvedības attaisnojuma dokumentus elektroniskā formātā (turpmāk - elektronisks rēķins), atbilstoši Rīgas pilsētas pašvaldības portālā www.eriga.lv, sadaļā „Rēķinu iesniegšana” norādītajai informācijai par elektroniskā rēķina formātu;

3.5.2. Elektroniskos rēķinus apmaksai Izpildītājs iesniedz Pasūtītājam, izvēloties vienu no sekojošiem rēķina piegādes kanāliem:

3.5.2.1. izveido programmatūru datu apmaiņai starp Izpildītāja norēķinu sistēmu un pašvaldības vienoto informācijas sistēmu;

3.5.2.2. augšupielādē rēķinu failus portālā www.eriga.lv, atbilstoši portālā www.eriga.lv, sadaļā „Rēķinu iesniegšana” norādītajai informācijai par elektroniskā rēķina formātu;

3.5.2.3. izmanto Web formas portālā www.eriga.lv, sadaļā „Rēķinu iesniegšana” manuālai rēķinu ievadei.

3.5.3. Šajā līgumā noteiktā kārtībā iesniegts elektronisks rēķins nodrošina Pusēm elektroniskā rēķina izcelsmes autentiskumu un satura integritāti;

3.5.4. Elektroniskā rēķina apmaksas termiņš ir 20 (divdesmit) kalendāro dienu laikā no dienas, kad Piegādātājs iesniedzis Pasūtītājam elektronisku rēķinu, atbilstoši portālā www.eriga.lv, sadaļā „Rēķinu iesniegšana” norādītajai informācijai par elektroniskā rēķina formātu;

3.5.5. Elektroniskā rēķina apmaksas termiņu skaita no dienas, kad Izpildītājs, atbilstoši pašvaldības portālā www.eriga.lv, sadaļā „Rēķinu iesniegšana” norādītajai informācijai par elektroniskā rēķina formātu, ir iesniedzis Pasūtītājam elektronisku rēķinu, ar nosacījumu, ka Izpildītājs ir iesniedzis pareizi, atbilstoši šī līguma nosacījumiem, aizpildītu elektronisko rēķinu un Pasūtītājs to ir pieņēmis apmaksai;

3.5.6. Izpildītājam ir pienākums pašvaldības portālā www.eriga.lv sekot līdzi iesniegtā elektroniskā rēķina apstrādes statusam;

3.5.7. Ja Izpildītājs ir iesniedzis nepareizi aizpildītu un/vai šī līguma nosacījumiem neatbilstošu elektronisko rēķinu, Pasūtītājs šādu rēķinu apmaksai nepieņem un neakceptē. Izpildītājam ir pienākums iesniegt atkārtoti pareizi un šī līguma nosacījumiem atbilstoši aizpildītu elektronisko rēķinu. Šādā situācijā, elektroniskā rēķina apmaksas termiņu skaita no dienas, kad Izpildītājs ir iesniedzis atkārtoto elektronisko rēķinu.

3.6. Nekvalitatīvi veikts Darbs netiek apmaksāts, un trūkumi Darbā, kas var tikt atklāti arī pēc Darba izpildes laikā, kā arī zaudējumi, kas radušies Pasūtītājam vai trešajai personai pieļauto Darba trūkumu rezultātā, Izpildītājam jānovērš ne vēlāk kā viena mēneša laikā no trūkumu konstatēšanas brīža par saviem finanšu līdzekļiem, un šo līdzekļu piedziņu Izpildītājs nevar vērst pret Pasūtītāju. Trūkumu Darbā novēršanas termiņa neievērošana tiek kompensēta no Izpildītāja ar līgumsodu 0,1% apmērā no Darba kopējās līgumcenas par katru nokavēto dienu, bet ne vairāk kā 10% no šī līguma līgumcenas. Līgumsoda samaksa neatbrīvo no pienākuma pienācīgi novērst trūkumus darbā.

4. Līguma izpildes termiņš un tā pārtraukšanas kārtība

4.1. **Šī līguma izpildes termiņš ir 3 (trīs) gadi no šī līguma spēkā stāšanās brīža. Šis līgums stājas spēkā dienā, kad tas reģistrēts Rīgas domes Vienotās lietvedības lietojumprogrammā “Līgumi 1”. Pasūtītājs informē (nosūtot e-pastu uz šī līguma 8.2.punktā norādīto Izpildītāja e-pastu) Izpildītāju par šī līguma spēkā stāšanās dienu un šī līguma reģistrācijas numuru.**

4.2. Darba izpildes termiņa neievērošana vai norēķina termiņa neievērošana tiek kompensēta ar līgumsodu no vainīgās Puses 0,1 % apmērā no kopējās līgumcenas par katru nokavēto dienu, bet ne vairāk, kā 10% no šī līguma līgumcenas.

4.3. Līdz Darba pieņemšanai visus riskus par Darba veikšanu uzņemas Izpildītājs.

4.4. Darba izpildes termiņš neparedzēto apstākļu iestāšanās gadījumā, ja tie Izpildītājam pamatoti traucē šajā līgumā paredzētā Darba izpildes termiņa ievērošanu, pagarināms, Pusēm par to savstarpēji vienojoties.

4.5. Vienpusēja atkāpšanās no šī līguma nav pieļaujama, izņemot šajā līgumā un Latvijas Republikas normatīvajos aktos noteiktajos gadījumos.

4.6. Pasūtītājs ir tiesīgs vienpusīgi lauzt šo līgumu pirms termiņa, rakstiski brīdinot otro Pusi vismaz 14 (četrpadsmit) kalendārās dienas iepriekš, ja Izpildītājs:

4.6.1. atkārtoti un/vai nepamatoti nepilda savus šajā līgumā noteiktos pienākumus, par ko Pasūtītājs vismaz vienu reizi rakstiski ir informējis (brīdinājis) Izpildītāju;

4.6.2. veic darbu neatbilstoši norādītajam Darba uzdevumam, piedāvājumam vai šī līguma noteikumiem;

4.6.3. savus tiešos pienākumus nodevis ar Pasūtītāju neskaņotam apakšuzņēmējam;

4.6.4. savus pienākumus veic Pasūtītājam nepieņemamā kvalitātē;

4.6.5. normatīvajos aktos noteiktajā kārtībā ir atzīts par maksātnespējīgu vai pieņemts lēmums par Pakalpojuma sniedzēja likvidāciju.

4.8. Pasūtītājs neatlīdzina Izpildītājam zaudējumus, kas radušies, Pasūtītājam izmantojot savas šī līguma 4.6.punktā noteiktās tiesības, kā arī Pasūtītājs ir tiesīgs neapmaksāt jau paveikto Darbu, ja šis līgums ir lauzts, pamatojoties uz šī līguma 4.6.punktu.

4.9. Visos gadījumos, kad šis līgums tiek izbeigts pirms termiņa neatkarīgi no iemesla, Izpildītājs saņem samaksu par faktiski veiktajiem un kvalitatīvi izpildītajiem Darbiem, ievērojot noteikumus par Darbu izpildes dokumentācijas iesniegšanu.

4.10. Ja šī līguma darbība tiek pārtraukta pirms termiņa Izpildītāja vainas dēļ, Izpildītājs par saviem finanšu līdzekļiem sakāro Darba izpildei nodotos objektus un atstāj tos drošā un no trešo personu darbībām pasargātā stāvoklī.

4.11. Puses var veikt būtiskus šī līguma grozījumus, kuru veikšana ir pieļaujama saskaņā ar Publisko iepirkumu likuma 61.pantu, ja šī līguma izpildes gaitā radusies un iepriekš objektīvi neparedzama nepieciešamība:

4.11.1. izslēgt Darbus, kas sākotnēji tika iekļauti tehniskajā specifikācijā, bet kuru apjoms ir samazinājies, piemēram, nepilnību dēļ tehniskajā specifikācijā. Ja tiek izslēgti Darbi, kas sākotnēji tika iekļauti tehniskajā specifikācijā, bet kuru apjoms ir samazinājies, tad Pusēm ir pienākums samazināt šī līguma pamatsummu.

4.11.2. iekļaut Darbus, tajā skaitā tādus, kas jau sākotnēji tika iekļauti tehniskajā specifikācijā, bet kuru apjoms ir palielinājies, piemēram, nepilnību dēļ tehniskajā specifikācijā. Šādu Darbu izmaksas var tik segtas papildus šī līguma pamatsummai (kas noteikta atbilstoši atklātā konkursa (identifikācijas Nr. RD DMV 2020/44) nolikumā dotajiem darbu apjomiem), neveicot jaunu iepirkumu;

4.12. Šī līguma līgumcenas grozījumi ir pieļaujami, ja šī līguma grozījumu vērtība, ko noteic kā visu secīgi veikto grozījumu naudas vērtību summu, vienlaikus nepārsniedz:

4.12.1. saskaņā ar Publisko iepirkumu likuma 8.panta noteiktās līgumcenu robežas;

4.12.2. 10 % (desmit procentus) no sākotnējās šī līguma līgumcenas.

4.13. Pasūtītājam ir tiesības vienpusēji atkāpties no šī līguma pirms termiņa, nosūtot Izpildītājam rakstveida paziņojumu, šādos gadījumos:

4.13.1.šajā līgumā ir izdarīti būtiski grozījumi, kas nav pieļaujami saskaņā ar Publisko iepirkumu likuma 61.panta pirmo daļu;

4.13.2. šis līgums nav noslēgts atbilstoši iepirkuma procedūras dokumentos paredzētajiem noteikumiem;

4.13.3. šī līguma slēgšanas tiesībām Izpildītājam nevajadzēja tikt piešķirtām Līgumā par Eiropas Savienību, Līgumā par Eiropas Savienības darbību un Publisko iepirkumu likumā paredzēto pienākumu būtiska pārkāpuma dēļ, kuru Līguma par Eiropas Savienības darbību 258. pantā noteiktajā procedūrā konstatējusi Eiropas Savienības Tiesa.

4.14. Ja šo līgumu izbeidz pirms termiņa šī līguma 4.13.punktā minētajos gadījumos, Pasūtītājs samaksā par Izpildītāja faktiski veiktiem Darbiem, saskaņā šī līguma 3.punktā noteikto kārtību.

4.15. Pasūtītājs ir tiesīgs vienpusīgi lauzt šo līgumu pirms termiņa, rakstiski brīdinot otro Pusi vismaz 2 (divas) kalendārās dienas iepriekš, ja Izpildītājs nevar izpildīt šo līgumu tādēļ, ka līguma izpildes laikā ir piemērotas starptautiskās vai nacionālās sankcijas vai būtiskas finanšu un kapitāla tirgus intereses ietekmējošas Eiropas Savienības vai Ziemeļatlantijas līguma organizācijas dalībvalsts noteiktās sankcijas (Starptautisko un Latvijas Republikas nacionālo sankciju likuma 11.¹panta trešā daļa).

4.16. Jebkurus šī līguma grozījumus vai papildinājumus Puses noformē rakstveidā, un tie kļūst par šī līguma neatņemamu sastāvdaļu.

4.17. Šī līguma grozījumi ir pieļaujami, ja tie nemaina šī līguma vispārējo raksturu (veidu un iepirkuma procedūras dokumentos noteikto mērķi) un atbilst vienam no šādiem gadījumiem:

4.18.1. grozījumi ir nebūtiski;

4.18.2. grozījumi ir būtiski un tiek izdarīti tikai šīs līguma 4.19.punktā minētajos gadījumos;

4.18.3. grozījumi tiek izdarīti šī līguma 4.20.punktā minētajā gadījumā neatkarīgi no tā, vai tie ir būtiski vai nebūtiski.

4.19. Šī līguma grozījumi ir būtiski jebkurā no šādiem gadījumiem:

4.19.1. grozītie šī līguma noteikumi, ja tie būtu bijuši paredzēti atklātā konkursa (iepirkuma identifikācijas numurs RD DMV 2020/44) dokumentos, pieļautu atšķirīgu piedāvājumu iesniegšanu vai citu pretendentu dalību vai izvēli iepirkuma procedūrā;

4.19.2. ekonomiskais līdzsvars (piemēram, risku sadalījums un tos kompensējošie līdzekļi), ko paredz šī līgums, tiek mainīts atklātā konkursa (iepirkuma identifikācijas numurs RD DMV 2020/44) Izpildītāja interesēs;

4.19.3. šī līguma priekšmetā ietver pakalpojumus, ko neparedz sākotnēji noslēgtā līguma nosacījumi;

4.19.4. Izpildītāju aizstāj ar citu izpildītāju.

4.20. Būtiski līguma grozījumi ir pieļaujami šādos gadījumos:

4.20.2. atklātā konkursa (iepirkuma identifikācijas numurs RD DMV 2020/44) dokumenti un šis līgums skaidri un nepārprotami paredz grozījumu iespēju, nosacījumus, ar kādiem grozījumi ir pieļaujami, grozījumu apjomu un būtību. Šādi noteikumi par grozījumiem var attiekties uz līgumcenas pārskatīšanu, izvēles iespēju izmantošanu, kā arī uz citiem šī līguma izpildes aspektiem;

4.20.3. Pasūtītājam ir nepieciešami papildu pakalpojumi vai piegādes, kas nebija iekļauti sākotnējā iepirkumā, un Izpildītāja maiņa radītu būtisku izmaksu pieaugumu, un to nevar veikt tādu ekonomisku vai tehnisku iemeslu dēļ kā aizvietojamība vai savietojamība ar jau sākotnējā iepirkumā iegādāto aprīkojumu, pakalpojumiem vai iekārtām, vai piegādātāja maiņa radītu ievērojamas grūtības;

4.20.4. Šī līguma grozījumi ir nepieciešami tādu iemeslu dēļ, kurus Pasūtītājs iepriekš nevarēja paredzēt.

5. Apakšlīgumi

5.1. Izpildītājs nav tiesīgs bez saskaņošanas ar Pasūtītāju iesaistīt papildu apakšuzņēmējus šīs līguma izpildē.

5.2. Pasūtītājs pieņem lēmumu atļaut vai atteikt atklātā konkursa (iepirkuma identifikācijas numurs RD DMV 2020/44) izraudzītā Izpildītāja jaunā apakšuzņēmēju iesaistīšanu šīs līguma izpildē iespējami īsā laikā, bet ne vēlāk kā 5 (piecu) darba dienu laikā pēc tam, kad saņēmis visu informāciju un dokumentus, kas nepieciešami lēmuma pieņemšanai saistībā ar Izpildītāja jauna apakšuzņēmēju piesaisti. .

ŠIS DOKUMENTS PARAKSTĪTS AR DROŠU ELEKTRONISKO PARAKSTU UN SATUR LAIKA ZĪMOGU

5.3. Puses veicot jauna apakšuzņēmēja iesaisti ievēro Publisko iepirkumu likumā noteiktos nosacījumus.

6. Nepārvarama vara

6.1. Puses tiek atbrīvotas no atbildības par šī līguma pilnīgu vai daļēju neizpildi, ja šāda neizpilde radusies nepārvaramas varas vai ārkārtēju rakstura apstākļu rezultātā, kuru darbība sākusies pēc šī līguma noslēgšanas un kurus nevarēja iepriekš ne paredzēt ne novērst. Pie nepārvaramas varas vai ārkārtējas situācijas pieskaitāmi: stihiskas nelaimes, avārijas, katastrofas, epidēmijas, kara darbība, streiki, iekšējie nemieri, blokādes, varas un pārvaldes institūciju rīcība normatīvu aktu, kas būtiski ierobežo un aizskar Pušu tiesības un ietekmē uzņemtās saistības, pieņemšanā un šādu normatīvu aktu stāšanās spēkā.

6.2. Pusei, kas atsaucas uz nepārvaramas varas vai ārkārtēja rakstura apstākļu darbību, nekavējoties par šādiem apstākļiem rakstveidā jāziņo otrai Pusei. Ziņojumā jānorāda, kādā termiņā pēc viņa uzskata ir iespējama un paredzama līguma saistību izpilde. Pēc otras Puses pieprasījuma, šādam ziņojumam jāpievieno izziņa, kuru izsniegusi kompetenta institūcija un kura satur ārkārtējo apstākļu darbības apstiprinājumu un to raksturojumu.

7. Vispārīgie noteikumi

7.1. Šis līgums ir saistošs Pušu administratoriem, darbiniekiem un juridiskajiem tiesību pārnēmējiem.

7.2. Visi pielikumi, papildinājumi un grozījumi šim līgumam stājas spēkā tikai tad, ja tie noformēti rakstiski un tos parakstījušas abas šī līguma Puses vai to pilnvarotās personas.

7.3. Visus jautājumus, kas nav atrunāti šajā līgumā, Puses risina, savstarpēji vienojoties, ievērojot spēkā esošo Latvijas Republikas normatīvu aktu prasības.

7.4. Pušu strīdi tiek izskatīti savstarpēji vienojoties, bet, ja vienošanās netiek panākta – tiesā Latvijas Republikas spēkā esošajos normatīvajos aktos noteiktajā kārtībā.

7.5. Pušu rekvizītu, juridiskās adreses vai kādas citas informācijas, kas var ietekmēt šajā līgumā paredzēto saistību izpildi, izmaiņu gadījumā attiecīgai Pusei 3 (trīs) darba dienu laikā rakstveidā jāpaziņo otrai Pusei par notikušām izmaiņām.

7.6. Informācijas apmaiņa starp Pusēm notiek rakstveidā (tajā skaitā, izmantojot e-pastu). Nekādas mutiskas vienošanās vai pieprasījumi netiks uzskatīti par saistošiem nevienai no Pusēm.

7.7. Ja rakstveida informāciju sūta pa pastu, uzskatāms, ka informācija adresātam paziņota septītajā dienā pēc tās nodošanas pastā. Šaubu gadījumā Pusei, kura sūta informāciju, jāpierāda, kad sūtījums nodots pastā. Ja adresāts apgalvo, ka viņš pastā nodoto informāciju nav saņēmis, viņam šis apgalvojums jāpamato, minot ticamus iemeslus.

7.8. Šis līgums un tā pielikumi sastādīti latviešu valodā uz **51 (piecdesmit vienas)** lapas **2 (divos)** eksemplāros, no kuriem viens glabājas pie Izpildītāja, viens - pie Pasūtītāja, un abiem eksemplāriem ir vienāds juridisks spēks. Šis līguma parakstīts, izmantojot drošus elektroniskos parakstus.

8. Citi noteikumi

8.1. Pasūtītājs par atbildīgo šī līguma saistību izpildes organizēšanai norīko Rīgas domes Mājokļu un vides departamenta Vides pārvaldes Dzīvās dabas resursu nodaļas vides pārvaldības galveno speciālisti **Aigu Putnaērgli** (tālrunis: 67012966; e-pasta adrese: aiga.putnaergle@riga.lv).

8.2. Izpildītājs par atbildīgo līguma saistību izpildes organizēšanai un nodrošināšanai norīko SIA „ASTRA GROUP” pārstāvi **Dmitriju Ribakovu**, (tālrunis: 67852600, fakss: 67852605, e-pasta adrese: info@astra-group.lv).

8.3. Pušu pārstāvji ir atbildīgi par Puses saistību izpildes nodrošināšanu, tai skaitā, par Darba pieņemšanas akta noformēšanu, iesniegšanu un parakstīšanu atbilstoši šī līguma prasībām, savlaicīgu

rēķinu iesniegšanu un pieņemšanu, apstiprināšanu un nodošanu apmaksai.

9. Pušu rekvizīti un paraksti

PASŪTĪTĀJS

Rīgas domes Mājokļu un vides departaments

Brīvības ielā 49/53, Rīga, LV-1010

Tālrunis: 67012453

e-pasts: dmv@riga.lv

Norēķinu rekvizīti:

Rīgas pilsētas pašvaldība

Adrese: Rātslaukums 1, Rīga, LV-1050

NMR kods: 90011524360

PVN reģ.Nr.: LV90011524360

RD iestāde: *Mājokļu un vides departaments*

RD iestādes adrese: *Brīvības iela 49/53, Rīga,
LV-1010*

RD iestādes kods: 209

Konta Nr. LV11RIKO0023300005090

Luminor Bank AS Latvijas filiāle

Direktora p.i. I.Gulbe

IZPILDĪTĀJS

SIA „ASTRA GROUP”

Anņiņmuižas bulvāris 38 k-3 - 83C, Rīga,
LV-1067

Tālrunis: 67852600

e-pasta adrese: info@astra-group.lv

Nod.maks. reģ.Nr. 40003929523

PVN reģ.Nr.: LV40003929523

Konta Nr.: LV65RIKO0002013220452

Luminor Bank AS Latvijas filiāle

Valdes priekšsēdētājs I. Razživins

TEHNISKĀ SPECIFIKĀCIJA
Iepirkumam "Rīgas pilsētas suņu pastaigu laukuma apsaimniekošana"
identifikācijas Nr. RD DMV 2020/44

1. Suņu pastaigu laukumu raksturojumi.

1.1. Eksporta iela laukums

Suņu pastaigu laukums atrodas Rīgā, Eksporta ielā b/n (11.grupa, 101.grunts, gar Brīvostas žogu posmā no Vašingtona laukuma līdz Katrīnas ielai). Suņu pastaigu laukums ir ar žogu norobežota teritorija, kuras platība ir 3690 m² un **piegulošās teritorijas platība 730 m²**.

1.1.1. Laukuma plāns:

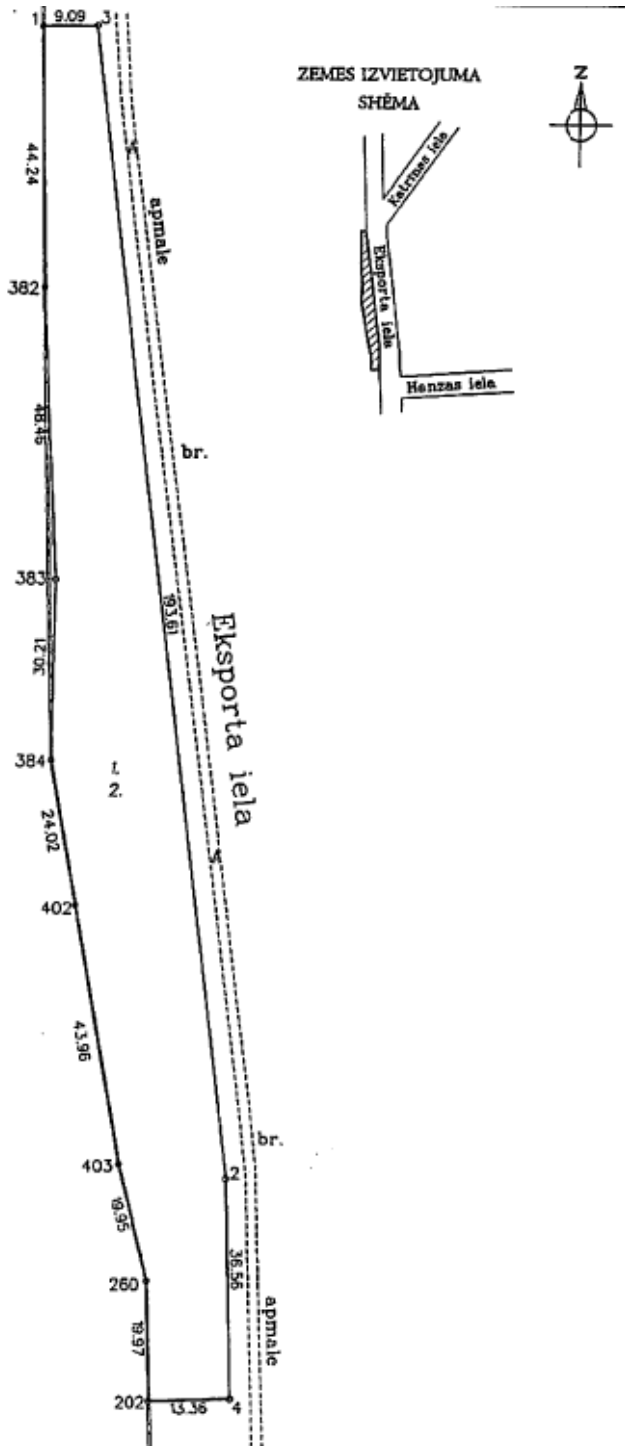

ŠIS DOKUMENTS PARAKSTĪTS AR DROŠU ELEKTRONISKO PARAKSTU UN SATUR
 LAIKA ZĪMOGU

1.1.2. Suņu pastaigu laukumā ir izvietots šāds aprīkojums (**fotofiksācija**):

1.1.2.1. Riepas



1.1.2.2. Bum (zemais), 1 gab.



1.1.2.3. Bum (augstais), 1 gab.



1.1.2.4. Barjera, 1 gab.



1.1.2.5. Šķērslis, 3 gab.



1.1.2.6. Kāpnes Nr.1, 1 gab.



1.1.2.7. Kāpnes Nr.2, 1 gab.



1.1.2.8. Iekārta riepa, 1 gab.



1.1.2.9. Slalom



1.1.2.10. Šūpoles



- Suņu laukuma aprīkojuma uzlabošanas un modernizēšanas gadījumā tas var tikt uzlabots un mainīts.





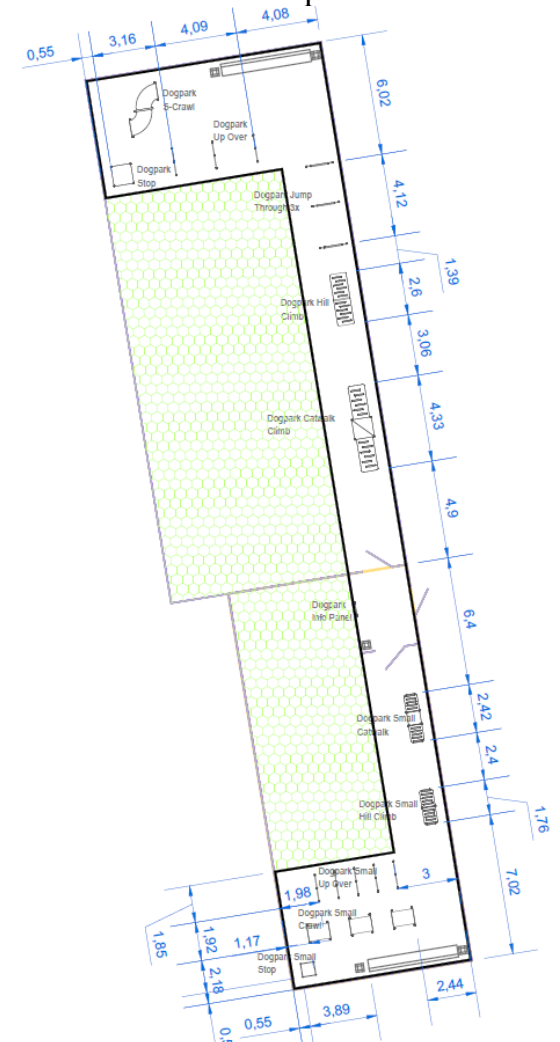

1.2. Grīziņkalna laukums



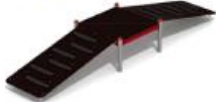

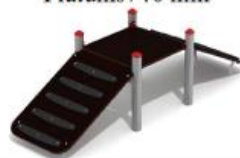

Suņu pastaigu laukums atrodas Rīgā, Grīziņkalna parkā. Tas ir ar žogu norobežots, sadalīts 2 daļās. Viena laukuma daļa paredzēta mazo suņu pastaigām, otra – lielajiem suņiem. Tā platība sastāda aptuveni 508 m².

1.2.1. Laukuma plāns:

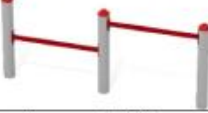

1.2.2. Suņu pastaigu laukumā ir izvietots šāds aprīkojums:

Dogpark Catwalk Climb	Garums4330 mm Platums1050 mm 	1
Dogpark Hill Climb	Garums2600 mm Platums830 mm 	1
Dogpark Info Panel	Garums760 mm Platums70 mm 	1
Dogpark Jump Through	Garums1400 mm Platums70 mm 	3
Dogpark Small Catwalk	Garums2420 mm Platums740 mm 	1
Dogpark Small Crawl	Garums1110 mm Platums960 mm 	3

Dogpark Small Hill Climb	Garums1760 mm Platums740 mm 	1
Dogpark Small Stop	Garums740 mm Platums740 mm 	1
Dogpark Small Up Over	Garums1410 mm Platums70 mm 	5
Dogpark Stop	Garums1050 mm Platums1050 mm 	1
Dogpark Up Over	Garums1410 mm Platums70 mm 	3
Dogpark S- Crawl	Garums3020 mm Platums1600 mm 	1





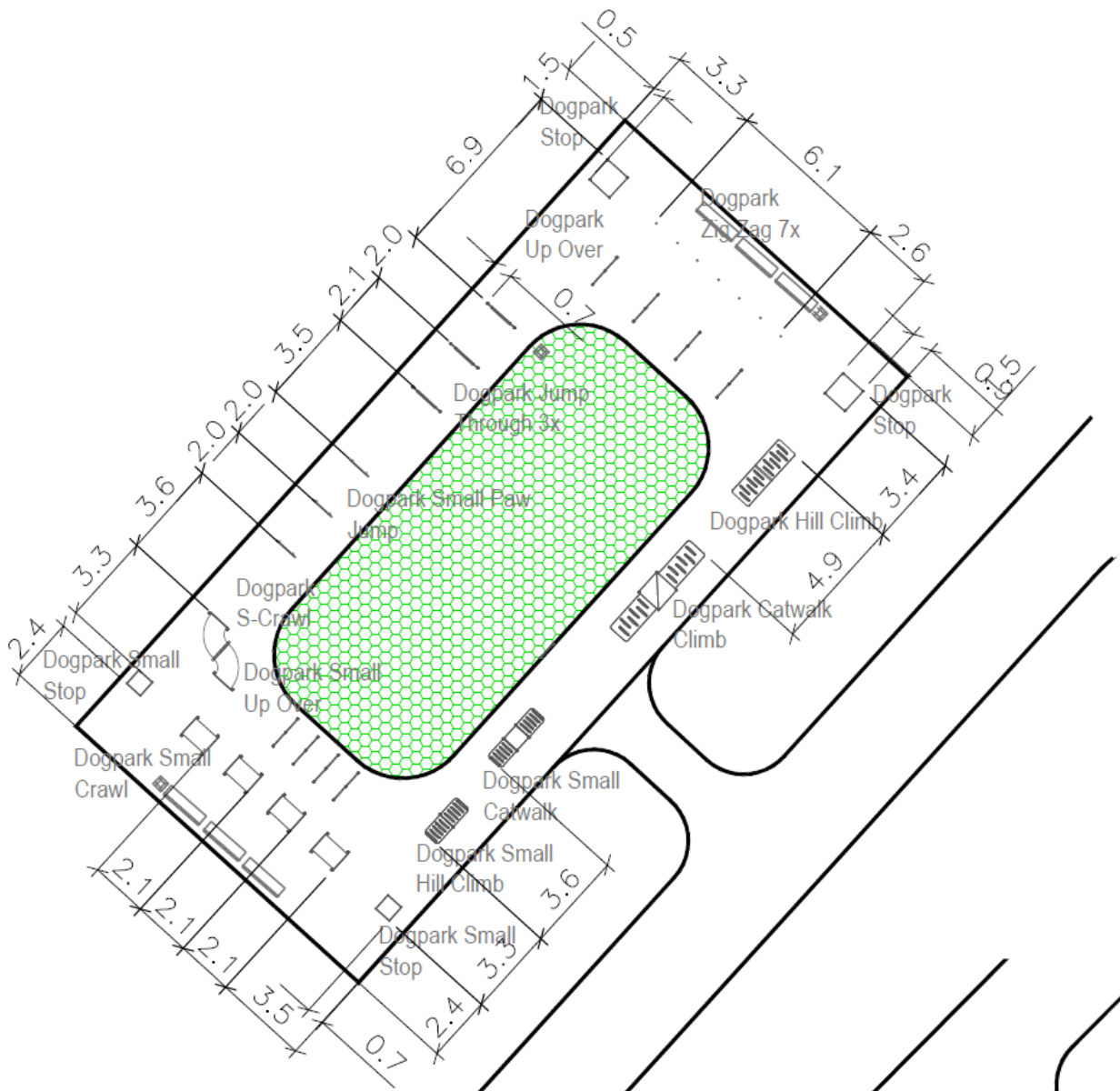

1.3. Ziedoņdārza suņu pastaigu laukums



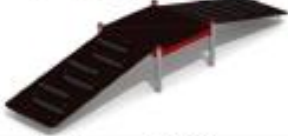

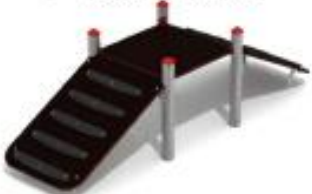
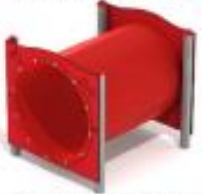

Suņu pastaigu laukums atrodas Rīgā, Ziedoņdārzā. Tas ir ar žogu norobežots un tā platība sastāda aptuveni 406 m².

1.3.1. Laukuma plāns:

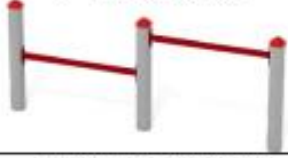

1.3.2. Suņu pastaigu laukumā ir izvietots šāds aprīkojums:

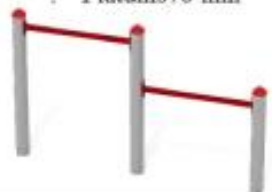
SLE Dogpark Catwalk Climb	? Garums4330 mm ? Platums1050 mm 	1
SLE Dogpark Hill Climb	? Garums2600 mm ? Platums830 mm 	1
SLE Dogpark Info Panel	? Garums760 mm ? Platums70 mm 	1
SLE Dogpark Jump Through	? Garums1400 mm ? Platums70 mm 	3
SLE Dogpark Small Catwalk	? Garums2420 mm ? Platums740 mm 	1
SLE Dogpark Small Crawl	? Garums1110 mm ? Platums960 mm 	4
SLE Dogpark Small Hill Climb	? Garums1760 mm ? Platums740 mm 	1

SLE Dogpark Small Paw Jump	? Garums900 mm ? Platums80 mm 	3
SLE Dogpark Small Stop	? Garums740 mm ? Platums740 mm 	2
SLE Dogpark Small Up Over	? Garums1410 mm ? Platums70 mm 	4
SLE Dogpark Stop	? Garums1050 mm ? Platums1050 mm 	2
SLE Dogpark Up Over	? Garums1410 mm ? Platums70 mm 	4
SLE Dogpark Zig Zag	? Garums70 mm ? Platums70 mm 	7
SLE Dogpark S- Crawl	? Garums3020 mm ? Platums1600 mm 	1

2. Iepirkuma priekšmets.

Suņu pastaigu laukumu apsaimniekošana ietver šādas darbības:

2.2. Suņu pastaigu laukuma Eksporta ielā uzturēšana (3690 m²)

- 2.2.2. Suņu pastaigu laukuma aprīkojuma (suņu dresūras un aktīvās atpūtas trenāžieru, sētas, soliņu, nojumes) uzturēšana un remonts pēc nepieciešamības;
- 2.2.3. Atkritumu savākšana un izvešana;
- 2.2.4. Zāliena kopšana (t.sk. atjaunošana, pļaušana, laistīšana, nopļautās zāles savākšana un izvešana);
- 2.2.5. Laukuma celiņu slaucīšana;
- 2.2.6. Laukuma teritorijas attīrīšana no lapām un to izvešana;
- 2.2.7. Laukuma celiņu attīrīšana no sniega un kaisīšana ar smiltīm;
- 2.2.8. Suņu pastaigu laukumā uzstādīto atkritumu tvertņu (6 gab.) iztukšošana;
- 2.2.9. Suņu pastaigu laukuma darba nodrošināšana Eksporta ielā no 6.00 līdz 23.00 bez brīvdienām 365 dienas visā līguma darbības laikā. Suņu pastaigu laukuma uzraugam katru dienu 6.00 jāatver Suņu pastaigu laukums un 23.00 jāaizver.

2.3. Suņu pastaigu laukumam Rīgā, Eksporta ielā b/n (11.grupa, 101.grunts) piegulošās teritorijas kopšana (730 m²)

- 2.3.2. Atkritumu savākšana un izvešana;
- 2.3.3. Zāliena kopšana (t.sk. pļaušana, laistīšana, nopļautās zāles savākšana un izvešana);
- 2.3.4. Piegulošās teritorijas attīrīšana no lapām un to izvešana;
- 2.3.5. Gājēju ietves slaucīšana, attīrīšana no sniega, kaisīšana ar smiltīm.

2.4. Suņu pastaigu laukuma Grīziņkalna parkā uzturēšana (508 m²)

- 2.4.2. Suņu pastaigu laukuma aprīkojuma (suņu dresūras un aktīvās atpūtas trenāžieru, sētas, soliņu) uzturēšana un remonts pēc nepieciešamības;
- 2.4.3. Atkritumu savākšana un izvešana;
- 2.4.4. Laukuma teritorijas attīrīšana no lapām un to izvešana;
- 2.4.5. Laukuma attīrīšana no sniega un kaisīšana ar smiltīm;
- 2.4.6. Suņu pastaigu laukumā uzstādīto atkritumu tvertņu (4 gab.) iztukšošana;
- 2.4.7. Grants piebēršana laukuma seguma atjaunošanai un uzturēšanai;
- 2.4.8. Suņu pastaigu laukuma darbības nodrošināšana bez brīvdienām 365 dienas visā līguma darbības laikā. Suņu pastaigu laukums Grīziņkalnā nav slēdzams un ir pieejams apmeklētājiem visu diennakti.

2.5. Suņu pastaigu laukuma Ziedoņdārza parkā uzturēšana (406 m²)

- 2.5.2. Suņu pastaigu laukuma aprīkojuma (suņu dresūras un aktīvās atpūtas trenāžieru, sētas, soliņu) uzturēšana un remonts pēc nepieciešamības;
- 2.5.3. Atkritumu savākšana un izvešana;
- 2.5.4. Laukuma teritorijas attīrīšana no lapām un to izvešana;
- 2.5.5. Laukuma attīrīšana no sniega un kaisīšana ar smiltīm;
- 2.5.6. Suņu pastaigu laukumā uzstādīto atkritumu tvertņu (2 gab.) iztukšošana;
- 2.5.7. Grants piebēršana laukuma seguma atjaunošanai un uzturēšanai;
- 2.5.8. Suņu pastaigu laukuma darbības nodrošināšana bez brīvdienām 365 dienas visā līguma darbības laikā. Suņu pastaigu laukums Ziedoņdārzā nav slēdzams un ir pieejams apmeklētājiem visu diennakti.

2.6. Suņu pastaigu laukuma uzraugam / uzraugiem nepieciešamības gadījumā ir jābūt sasniedzamam/iem 24 stundas diennaktī (norādīt tālruņa numuru).

2.7. Pretendents nodrošina par saviem līdzekļiem darbam nepieciešamos instrumentus un materiālus kvalitatīva pakalpojuma sniegšanai.

3. Normatīvie akti.

Rīgas pilsētas suņu pastaigu laukumu apsaimniekošana jāveic saskaņā ar Rīgas domes 28.04.2015. saistošiem noteikumiem Nr.146 "Rīgas pilsētas teritorijas kopšanas un būvju uzturēšanas saistošie noteikumi".

4. Obligāti veicamie darbi:

- Atkritumu savākšana un atkritumu urnu iztukšošana katru darba dienu visa gada garumā;
- Zāliena pļaušana un nopļautās zāles savākšana un izvešana aptuveni vienu reizi divās nedēļās 6 mēnešus;*
- Celiņu slaucīšana ir paredzēta 167 dienas, kas ir 8 mēnešu darba dienas;*
- Celiņu un laukumu attīrīšana no sniega ir paredzēta ziemas mēnešu (4 mēneši) darba dienās, t.i. 82 dienās; *
- Lapu grābšana ir paredzēta 3 rudens mēnešu darba dienās un lapu izvešana 1 reizi nedēļā;*
- Aprīkojuma un nožogojuma remonts ietver aprīkojuma krāsošanu, konstrukciju daļu nostiprināšanu, bet ne jaunu uzstādīšanu;
- Grants piebēršana seguma atjaunošanai paredzēta aptuveni reizi mēnesī.

* Sezonālie darbi, piemēram, sniega tīrīšana, lapu grābšana, zāles pļaušana, jāparedz saskaņā ar atbilstošo situāciju dabā. Nolikuma pielikuma Nr.2 Tehniskā / finanšu / pieteikuma forma tabulās Nr.1., 2. un 3. ir noteikts četru gadalaiku cikls, kad līdz 4 mēnešiem gadā ir iespējama snigšana, līdz 3 mēnešiem var notikt lapkritis un nepieciešams teritoriju attīrīt no lapām.

PASŪTĪTĀJS

IZPILDĪTĀJS

Direktora p.i. I.Gulbe

Valdes priekšsēdētājs I. Razživins

